



## СОЕДИНИТЕЛИ ТИПА СНЦ23

Соединители (вилки и розетки) предназначены для работы в электрических цепях постоянного и переменного (частотой до 3 МГц) токов при напряжении до 700 В (амплитудное значение).

Соединители состоят из двух частей: вилки и розетки. Вилки и розетки могут быть как приборными, так и кабельными.

Приборная и кабельная часть соединителя СНЦ23 может изготавливаться без кожуха, с прямым или угловым кожухом или с обоймой под термоусаживающуюся трубку.

Розетки СНЦ23 сочленяются с вилками СНЦ27, 28, 29, выпускаемыми по техническим условиям БР0.364.038ТУ, сочленение соединителей - байонетное.

Вилки и розетки имеют многошпоночную поляризацию корпуса и многопозиционную установку изолятора в корпусе.

Монтаж проводов - обжимкой.

По отдельному заказу возможна поставка приборных (ЭП) и кабельных (ЭК) эксплуатационных заглушек.

Покрытие контактов: золото.

Условный размер корпусов, схемы расположения контактов  $\varnothing 1,0; 1,5; 2$  мм и их количество приведены в табл. 1.

Соединители предназначены для внутреннего монтажа во всеклиматическом исполнении в соответствии с техническими условиями ГЕ0. 364.241ТУ(НКЦС.434410.112ТУ)

Соединителям присвоены условные обозначения, которые состоят из следующих классификационных признаков:

СНЦ 23	-	4	/	14	В	-	1	-	а(б,в,г)	-	В
Тип соединителя											
Количество контактов											
Условный размер корпуса											
В - вилка, Р - розетка											
Конструктивное исполнение											
1 - приборная часть без кожуха											
2 - приборная часть с прямым кожухом											
4 - приборная часть с угловым кожухом											
6 - кабельная часть с прямым кожухом											
8 - кабельная часть с угловым кожухом											
11 - кабельная часть без кожуха											
12 - приборная часть с обоймой под термоусаживающуюся трубку											
13 - кабельная часть с обоймой под термоусаживающуюся трубку											
а (б, в, г) угловое положение изолятора в корпусе вилки (при нормальном положении изолятора буквенный индекс не проставляется)											
В - всеклиматическое исполнение											

**Примечание.** Конструктивное исполнение 12,13 ограниченного применения изготавливается по спецзаказу.

Обозначение соединителей при заказе и в конструкторской документации другой продукции состоит из слова “Вилка”(“Розетка”), условного обозначения типоконструкции, обозначения ТУ.

Примеры обозначения:	Вилка СНЦ23-4/14В-2-6-В ГЕО.364.241ТУ россыпью	НКЦС 434410.112ТУ,
	Розетка СНЦ23-4/14Р-2-6-В ГЕО. 364.241ТУ россыпью	НКЦС 434410.112ТУ,
	Заглушка ЭП14 ГЕО.364.241 ТУ	НКЦС 434410.112ТУ,

## Технические характеристики

### Сопротивление контактов:

Диаметр контакта, мм	1	1,5	2
Сопротивление контактов не более, МОм	4	4,5	1,6
Сопротивление изоляции в нормальных климатических условиях, не менее, МОм	5000		
Максимальная токовая нагрузка	см. табл. 1		
Максимальное рабочее напряжение (амплитудное значение), В	700		
Количество сочленений-расчленений	500		
Минимальная наработка соединителя, часов	1000		
Минимальный срок сохраняемости соединителей, лет	15		
Соединители устойчивы к воздействию спецфакторов			

## Условия эксплуатации

### Механические факторы:

#### Синусоидальная вибрация:

Диапазон частот, Гц  
Ускорение,  $m/c^2$  (g)

1 - 5000  
400 (40)

#### Механический удар:

Одиночного действия:  
Ускорение,  $m/c^2$  (g)

5000 (500)

Множественного действия:  
Ускорение,  $m/c^2$  (g)

1500 (150)

### Климатические факторы:

Повышенная рабочая температура среды, °С

155

Пониженная рабочая температура среды, °С

минус 60

Атмосферное пониженное давление, Па (мм рт. ст.)

$1,33 \cdot 10^{-10}$  ( $10^{-12}$ )

Таблица 1

Условный размер корпуса	Схема расположения контактов	Условное обозначение контактов	Диаметр контактов, мм	Количество контактов	Токовая нагрузка		Угловое положение изолятора в корпусе вилки (в градусах)				
					рабочая на контакт	максимальная на контакт	нормальное положение	а	б	в	г
1	2	3	4	5	6	7	8	9	10	11	12
14		⊕	1,0	4	9,5	11	0	-	135	-	-
		⊕	1,5	3	15	20	0	160	-	-	-
18		⊕	1,0	10	7,5	11	0	-	70	-	-
		⊕	1,5	7	12	20	0	90	-	-	-
22		⊕	1,0	19	5	11	0	30	-	225	-
		⊕	1,5	10	9	20	0	-	100	195	-
		⊕	1,5	4	9	20	0	80	170	225	-
⊕		2,0	3	14	35						

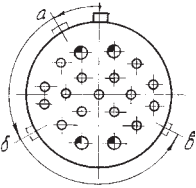
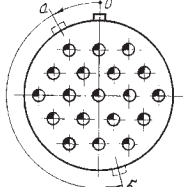
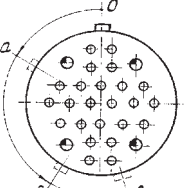
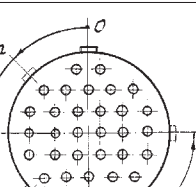
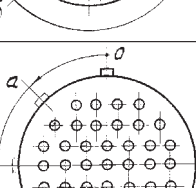
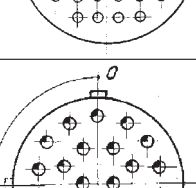
1	2	3	4	5	6	7	8	9	10	11	12
24		⊕	1,0	15	5	11	0	30	120	245	-
		⊕	1,5	4	9	20					
27		⊕	1,5	19	9	20	0	30	195	-	-
		⊕	1,0	24	5	11					
		⊕	1,5	4	9	20	0	45	150	195	-
⊕		1,0	32	5	11						
30		⊕	1	41	5	11	0	45	90	-	-
		⊕	1,5	24	9	20					
33		⊕	1,0	55	5	11	0	75	90	-	165
		⊕	1,0	26	5	11					
		⊕	2,0	6	14	18	0	90	120	-	-

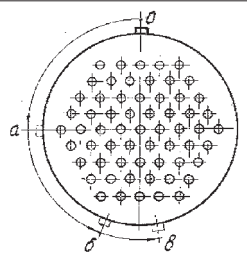
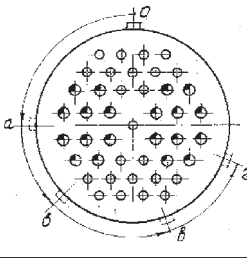
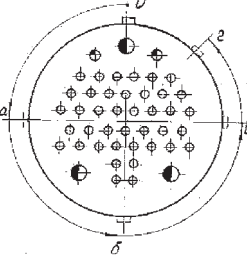
1	2	3	4	5	6	7	8	9	10	11	12
36		⌀	1,0	61	3,6	11	0	90	160	190	-
		⌀	1,0	23	5	11	0	90	135	200	250
39		⌀	1,0	40	5	11	0	90	180	270	315
		⊕	1,5	2	9	20					
		⊕	2,0	3	14	35					

Соединители СНЦ23 приборные



Таблица 2

Условный размер корпуса	мм						
	D	d	A	B <sub>max</sub>	b <sub>max</sub>	l <sub>max</sub>	L <sub>max</sub>
14	M14x0,5	2,2	16,5	21,7	1,4	11,3	32
18	M18x1	3,2	19,5	25,9	1,4	11,3	32
22	M22x1	3,2	23	29,4	1,8	11,3	32
24	M24x1	3,2	25	31,4	1,8	11,3	32
27	M27x1	3,2	27	33,4	1,8	11,3	32
30	M30x1	3,2	31	37,8	1,8	11,3	32
33	M33x1	3,2	34	41,5	2	14,5	33
36	M36x1	3,2	36,5	44,5	2	15,3	33
39	M39x1	3,2	40	46,4	2	15,3	33

Соединители СНЦ23 приборные с прямым кожухом

Таблица 3

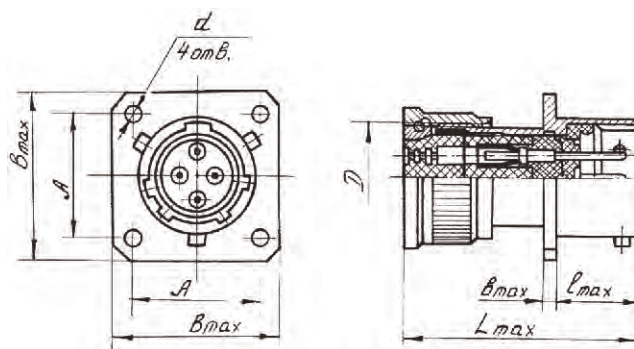
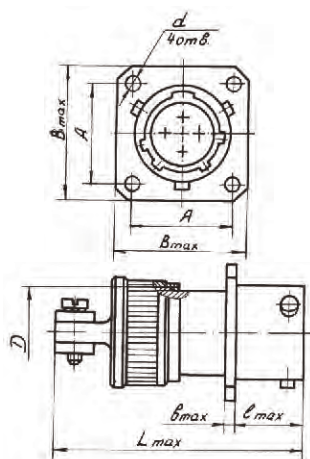

Условный размер корпуса	мм						
	D	d	A	B <sub>max</sub>	b <sub>max</sub>	l <sub>max</sub>	L <sub>max</sub>
14	M14x0,5	2,2	16,5	21,7	1,4	11,3	42
18	M18x1	3,2	19,5	25,9	1,4	11,3	42
22	M22x1	3,2	23	29,4	1,8	11,3	48
24	M24x1	3,2	25	31,4	1,8	11,3	48
27	M27x1	3,2	27	33,4	1,8	11,3	48
30	M30x1	3,2	31	37,8	1,8	11,3	48
33	M33x1	3,2	34	41,5	2	14,5	50
36	M36x1	3,2	36,5	44,5	2	15,3	50
39	M39x1	3,2	40	46,4	2	15,3	50

Соединители СНЦ23 приборные с угловым кожухом

Таблица 4

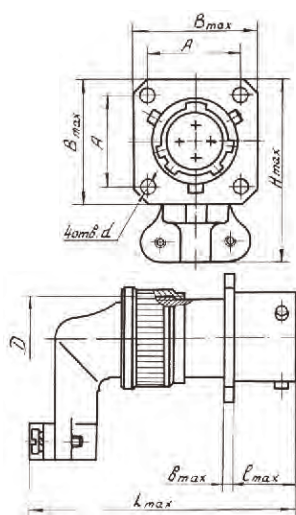

Условный размер корпуса	мм							
	D	d	A	B <sub>max</sub>	b <sub>max</sub>	l <sub>max</sub>	L <sub>max</sub>	H <sub>max</sub>
14	M14x0,5	2,2	16,5	21,7	1,4	11,3	42	33
18	M18x1	3,2	19,5	25,9	1,4	11,3	42	36
22	M22x1	3,2	23	29,4	1,8	11,3	48	40
24	M24x1	3,2	25	31,4	1,8	11,3	48	42
27	M27x1	3,2	27	33,4	1,8	11,3	48	45
30	M30x1	3,2	31	37,8	1,8	11,3	48	49
33	M33x1	3,2	34	41,5	2	14,5	50	52
36	M36x1	3,2	36,5	44,5	2	15,3	50	55
39	M39x1	3,2	40	46,4	2	15,3	50	57

Соединители СНЦ23 приборные с угловым кожухом

Таблица 5

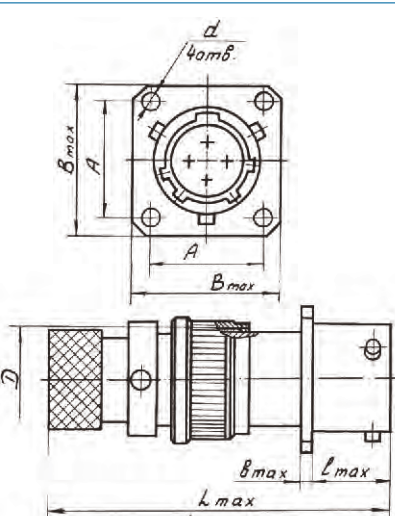

Условный размер корпуса	мм						
	D	d	A	B <sub>max</sub>	b <sub>max</sub>	l <sub>max</sub>	L <sub>max</sub>
14	M14x0,5	2,2	16,5	21,7	1,4	11,3	50
18	M18x1	3,2	19,5	25,9	1,4	11,3	50
22	M22x1	3,2	23	29,4	1,8	11,3	50
24	M24x1	3,2	25	31,4	1,8	11,3	50
27	M27x1	3,2	27	33,4	1,8	11,3	50
30	M30x1	3,2	31	37,8	1,8	11,3	50
33	M33x1	3,2	34	41,5	2	14,5	51
36	M36x1	3,2	36,5	44,5	2	15,3	51
39	M39x1	3,2	40	46,4	2	15,3	51

Соединители СНЦ23 кабельные с прямым кожухом

Таблица 6

	Условный размер корпуса	мм		
		d	D <sub>max</sub>	L <sub>max</sub>
	14	M 14x0,5	22	42
	18	M 18x1	26	42
	22	M 22x1	29,5	48
	24	M 24x1	32	48
	27	M 27x1	35	48
	30	M 30x1	38	48
	33	M 33x1	42	50
	36	M 36x1	46	50
	39	M 39x1	49	50

Соединители СНЦ23 кабельные

Таблица 7

	Условный размер корпуса	мм			
		d	D <sub>max</sub>	H <sub>max</sub>	L <sub>max</sub>
	14	M 14x0,5	22	32	48
	18	M 18x1	26	36	51
	22	M 22x1	29,5	40	55
	24	M 24x1	32	42	57
	27	M 27x1	35	45	60
	30	M 30x1	38	50	63
	33	M 33x1	42	53	68
	36	M 36x1	46	57	70
	39	M 39x1	49	60	73



Таблица 8

Условный размер корпуса	мм		
	d		L <sub>max</sub>
14	M14x0,5	22	32
18	M18x1	26	32
22	M22x1	29,5	32
24	M24x1	32	32
27	M27x1	35	32
30	M30x1	38	32
33	M33x1	42	34
36	M36x1	46	34
39	M39x1	49	34

Соединители СНЦ23 кабельные, с обоймой под термоусаживающиеся трубки

Таблица 9

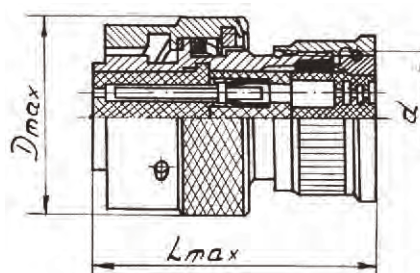
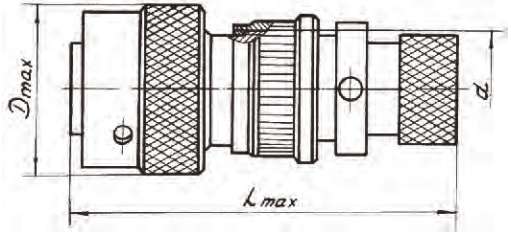

Условный размер корпуса	мм		
	d	D <sub>max</sub>	L <sub>max</sub>
14	M 14x0,5	22	50
18	M 18x1	26	50
22	M 22x1	29,5	50
24	M 24x1	32	50
27	M 27x1	35	50
30	M 30x1	38	50
33	M 33x1	42	51
36	M 36x1	46	51
39	M 39x1	49	51

Заглушки эксплуатационные приборные

Таблица 10



Условное обозначение	мм	
	D <sub>max</sub>	L <sub>max</sub>
ЭП-14	20,3	18,8
ЭП-18	24,3	
ЭП-22	28,2	
ЭП-24	31,3	
ЭП-27	34,4	
ЭП-30	37,4	
ЭП-33	41,4	19,8
ЭП-36	44,4	
ЭП-39	47,2	

Заглушки эксплуатационные кабельные

Таблица 11

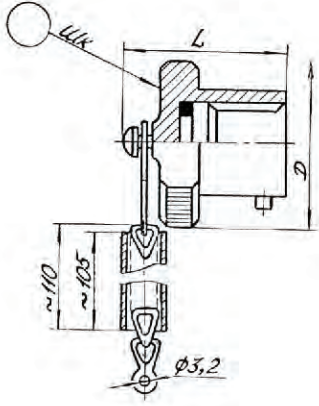

Условное обозначение	мм	
	D <sub>max</sub>	L <sub>max</sub>
ЭК-14	21,7	19,8
ЭК-18	25,9	
ЭК-22	29,4	
ЭК-24	31,4	
ЭК-27	34,4	
ЭК-30	37,4	
ЭК-33	40,4	24,1
ЭК-36	42,9	
ЭК-39	46,4	